

Voyager Style

96636577 VOYAGER STYLE 115 P CON ECP WH

THORN

T_a -5 +30	IP20	IK03	CE	T_a 0 +35
-----------------	------	------	----	----------------

Voyager Style

Apparecchio LED di emergenza ultrasottile; Apparecchio per alimentazione di emergenza centralizzata con monitoraggio del singolo apparecchio via Powerline in abbinamento alla centralina eBox, livello luce di emergenza programmabile; Collegamento permanente o in emergenza programmabile con il sistema a batteria centrale; armatura in policarbonato ; montaggio semplice; la fornitura comprende un set di frecce segnaletiche conf. ISO 7010 (sinistra, destra, alto, basso e vuoto), visibili a una distanza massima di 23 m; fissaggio dei pittogrammi con perni invisibili; tecnologia LED esente da manutenzione; durata di 50.000 h con flusso luminoso costante; retroilluminazione uniforme del pittogramma; luminanza > 500 cd/m² nella parte bianca; corrente alimentata: 220/240 V AC; Potenza impegnata apparecchio: 2,7 W; protezione: IP20, classe isolamento: Classe II; Resistenza all'urto: IK03; Misure: 266 x 37 x 295 mm; peso: 0,81 kg



TLG_VYST_F_115_UP_CONTUS.jpg

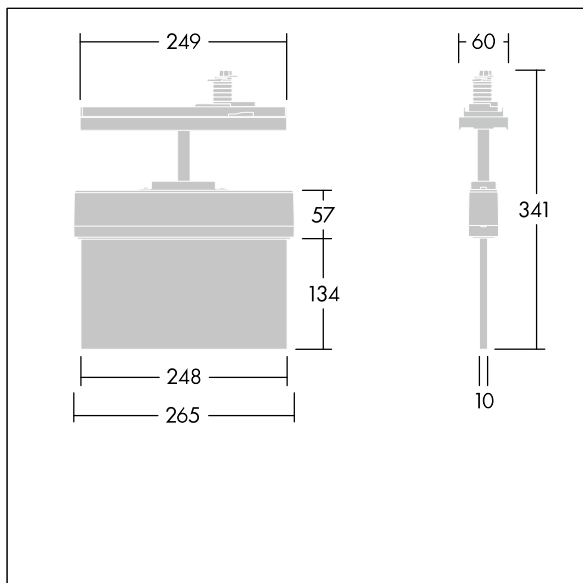

TLG_VYST_M_115_CONTUS.wmf

I valori contrassegnati con l'asterisco (*) sono valori di misurazione. I valori si riferiscono a una temperatura ambiente di 25°C salvo diversa specifica.

I prodotti Thorn Lighting sono soggetti a continui sviluppi. Ci riserviamo la facoltà di apportare modifiche tecniche o formali ai nostri prodotti senza ulteriori pubblicazioni.

© Thorn Lighting